

LAFARGE CEMENT, a.s. PODMÍNKY PRO PŘEVZETÍ PALET

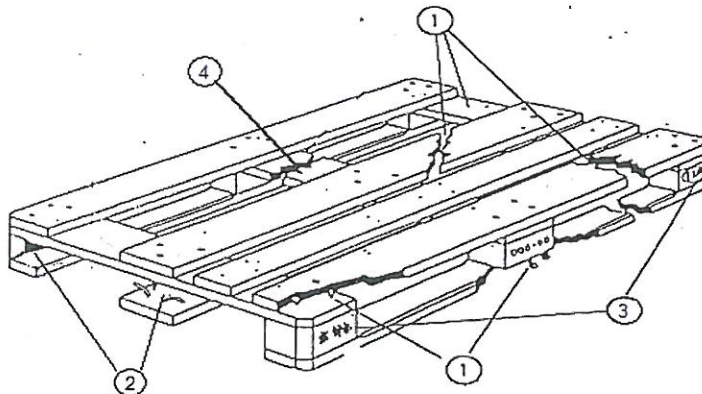

Za výměnnou paletu se považuje Evropská dřevěná výměnná paleta prostá (označení EUR nebo EPAL), rozměrů 800x1200 mm (dále jen paleta), odpovídající normě KODEX mezinárodní železniční (UIC) čís. 435-2 a 435-4 (případně ČSN 269110). Palety vyráběné podle jiných norem a palety nenormalizované nejsou výměnnými paletami. Palety je možné nabídnout ke zpětnému dodání, pokud nevykazují závažná poškození (viz tabulka). Lisované špaliky jsou přípustné.

Vada č.	LZE PŘEVZÍT (LEHKÉ POŠKOZENÍ)	Vada č.	NELZE PŘEVZÍT (ZÁVAŽNÉ POŠKOZENÍ)
1	max. jeden přířez ložné nebo opěrné podlahy je uštipnut, naštipnut, rozštípnut v celé délce nebo zlomený Horní hrany přířezů opěrné (spodní) podlahy a 4 rohové hrany musejí být opatřeny zkosením; pokud toto chybí, jde o lehké poškození.	4	více jak jeden přířez chybí, je šikmo nebo napříč zlomený / již jeden svlak je jakkoliv poškozený nebo chybí Vztahuje se na všechny přířezy nebo svlaky.
2	max. jeden špalík chybí, je zlomený nebo tak odštípnutý (tzn., že část špalíku chybí), že je viditelný více než jeden šroubový hřebík Jeden šroubový hřebík ve špalíku může být viditelný, i když ze špalíku nic nechybí. Naštípnutí (roztržení) špalíku, pro které je šroubový hřebík viditelný, neovlivňuje únosnost – nejedná se o vadu.	5	více jak jeden špalík chybí, nebo je zlomený či odštípnutý tak, že je viditelný více než jeden šroubový hřebík
3	jedna podstatná značka chybí, nebo je zcela nečitelná (Nejméně jedna značka železnice nebo paletové organizace a jedna značka EUR nebo EPAL musí ještě existovat.)	6	více jak jedna podstatná značka chybí, nebo je zcela nečitelná
		7	k opravě byl použit zjevně nepřipustný díl nebo díly (např. příliš slabý, úzký, krátký přířez, svlak nebo špalík) Nepřipustné náhradní díly mohou být posouzeny porovnáním s originálními díly. celkový stav palety je tak špatný, že:
		8	<ul style="list-style-type: none"> • není zaručena únosnost (přířezy, svlaky nebo špalíky zpuchřelé, shnilé nebo poškozené na více místech) • může být znečištěno nakládané zboží

Prodávající: Lafarge Cement, a.s.

1. Reklamacce palet při dodání se zbožím:

- řidič nakládaného vozidla má za povinnost vždy kontrolovat kvalitu palet při nakládce zboží u prodávajícího (v případě poškození je povinen si nechat paletu ihned vyměnit)
- reklamacce na kvalitu palet uplatňuje kupující u prodávajícího:
 - a) ihned při nakládce zboží u prodávajícího
 - b) pokud kupující zjistí závadu později, zdokumentuje poškození palety i se zbožím prodávajícího (nutná podmínka pro zahájení řešení reklamacce), ideálně ještě na vozidle, a neprodleně informuje prodávajícího
- v případě, že má kupující písemnou zprávu od prodávajícího o uznaných reklamovaných paletách z minulé dodávky, může tyto palety vrátit při další dodávce (vrácení uznaných reklamovaných palet oznámí kupující do objednávky)
- nelze uznat reklamaci palet, u kterých není prokazatelné, že na nich bylo dodáno zboží prodávajícího.

2. Zpětný výkup palet prodávajícím:

- prodávající nepřevzme/nevykoupí více palet, než kolik jich kupujícímu celkově prodal za období 3 měsíců zpětně (tzv. paletové konto), případně ve lhůtě domluvené individuálně mezi obchodním zástupcem prodávajícího a kupujícím (maximum je 6 měsíců)
- řidič kupujícího je povinen být vždy u zpětné přejímky palet
- **nechce-li být řidič odběratele u zpětné přejímky palet, podepíše toto prodávajícímu do formuláře „Přejímací protokol EUR / EPAL palet LC“ - tímto dopravce, a i jménem odběratele (kupujícího), akceptuje následný výsledek přejímky palet**
- standardní doba pro zpětnou přejímku palet je u prodávajícího pondělí až pátek od 5:50 do 17:50 hodin; v období 17:50 až 20:00 hod. budou palety u prodávajícího pouze vyloženy, a až dodatečně (tzn. dle možností prodávajícího) přebrány
- palety dovezené po 20:00 hod. je prodávající schopen vyložit až následující pracovní den
- **pokud u této odložené přejímky nebude přítomen zástupce kupujícího, kupující tak plně a bez možnosti odvolání akceptuje výsledek přejímky těchto palet**
- nesouhlasí-li řidič kupujícího s nepřevzetím palet, může toto uplatňovat u zástupce expedice prodávajícího, který s konečnou platností rozhodne
- nepřevzaté palety si řidič ihned odveze (dále také viz bod 3)
- vrácení více než 50 ks palet najednou nahlásí kupujícího na dispečink prodávajícího min. 2 pracovní dny předem
- prodávající není povinen palety v množství větším než 50 kusů bez předchozího nahlášení převzít
- pokud kupující požaduje vrácení palet v kratším termínu než 2 dny, informuje odběratel dispečink prodávajícího, a s ním se dohodne na dalším postupu
- **termín a čas převzetí palet u prodávajícího určuje dispečink prodávajícího (po domluvě s kupujícím)**

- nedostaví-li se kupující na přejímku palet v dohodnutém termínu nebo čase, nezaručuje prodávající převzetí palet
- při zpětné přejímce palet musí kupující počítat s následujícími maximálními lhůtami zdržení u prodávajícího a dojezdovými časy k vykládce palet:

Počet vrácených palet	Max. doba přejímky	Nutný dojezdový čas k vykládce
do 100 palet	do 30 min.	do 17:30 hod.
101 až 200 palet	do 1 hod.	do 17:00 hod.
201 až 300 palet	do 2 hod.	do 16:00 hod.
301 až 500 palet	do 3 hod.	do 15:00 hod.

- přiveze-li kupující (nebo jím vyslaný dopravce) palety bez nahlášení a trvá na jejich předání (pokud to umožňuje příslušné paletové konto), budou tyto palety u prodávajícího pouze vyloženy, a až dodatečně (tzn. dle možností prodávajícího) přebrány; **pokud u této odložené přejímky nebude přítomen zástupce kupujícího, kupující tak plně a bez možnosti odvolání akceptuje výsledek přejímky těchto palet.**

3. Úschova nepřevzatých palet:

- kupující může nechat nepřevzaté palety u prodávajícího v úschově, maximálně však po dobu 3 měsíců
- **u prodávajícího nebudou nepřevzaté palety evidovány dle kupujícího**
- pokud řidič kupujícího čeká na přejímku palet, při výjezdu obdrží na expediční váze písemný doklad o počtu uložených nepřevzatých palet (tzn. záznam na objednávce nebo plné moci); pokud řidič kupujícího nečeká na přejímku palet, obdrží kupující tento písemný doklad dodatečně emailem nebo poštou
- za nevyzvednutý počet palet po lhůtě 4 týdnů může být kupujícímu do doby vyzvednutí nebo likvidace prodávajícím účtován poplatek za skladování ve výši 10 Kč / ks / den
- nebudou-li uschované palety kupujícího do třech měsíců vyzvednuty, budou prodávajícím po této lhůtě bez náhrady zlikvidovány (kupující bude před tím upozorněn dispečinkem prodávajícího).

Tato pravidla platí od 1. 1. 2021.

Ing. Pavel Zdeněk
obchodní ředitel
Lafarge Cement, a.s.